

# Mini polipasto manual de cadena CX010

## Compacto, ligero y poderosa

El mini polipasto manual de cadena CX010 de Harrington de una tonelada es compacto, liviano y fácil de usar, lo que lo convierte en el polipasto ideal para usar en lugares altos o de difícil acceso. Este modelo incluye un detector que identifica visualmente si el gancho inferior se ha volcado, lo que alerta a los usuarios para que corrijan la cadena chueca antes de su uso. Harrington también ofrece un mini polipasto CX en capacidades de 1/4 y 1/2 toneladas para levantar cargas más livianas.



MODELO: CX010

## Fácil de usar

- Extremadamente ligero y compacto
- No se requiere de mucho esfuerzo para transportarlo, instalarlo y guardarlo.
- Se requiere de muy poca fuerza para levantar la carga
- Tamaño perfecto para una caja de herramientas o un cinturón de herramientas
- Disponibles en elevaciones de 3 o 6 m

## Confianza

- Cuerpo de aluminio con armazón de acero que provee una fuerza superior.
- Guía de cadena de metal que permite una operación muy suave.
- Limitador de carga previene que el polipasto pueda ser utilizado con cargas muy superiores y dañinas a su capacidad nominal.
- Detector que identifica si la cadena esta chueca.
- Cadena de carga niquelada de Grado 100
- Seguros de gancho muy resistentes con punta endentada de seguridad.

## Aplicaciones

- Plomería y Mantenimiento
- Instalación de motor y bombas
- Servicios Mecánicos
- Mantenimiento en General

**MINI-POLIPASTO MANUAL DE CADENA CX010 - ESPECIFICACIONES Y DIMENSIONES**

| Cap. (Tons) | Código de producto | Altura libre C (mm) | Elev. estándar (m) | Tracción para levantar la carga (kg) | Long. de la cadena manual para 1m de elev. (m) | a (mm) | b (mm) | d (m) | e (mm) | f (mm) | g (mm) | Diám. de la cadena de carga (mm) x Ramales | Peso neto (kg) | Peso de envío aprox. (kg) | Peso por un metro adic. de elevación (kg) |
|-------------|--------------------|---------------------|--------------------|--------------------------------------|--|--------|--------|-------|--------|--------|--------|--|----------------|---------------------------|---|
| 1/4         | CX003              | 217                 | 3                  | 15                                   | 34   | 88     | 84     | 2.1   | 37     | 53     | 21     | 3.2 x 1                                    | 3              | 3                         | 0.4                                       |
| 1/4         | CX003              | 217                 | 6                  | 15                                   | 34   | 88     | 84     | 5.1   | 37     | 53     | 21     | 3.2 x 1                                    | 4              | 4                         | 0.4                                       |
| 1/2         | CX005              | 260                 | 3                  | 19                                   | 43   | 103    | 102    | 2.1   | 44     | 66     | 25     | 4.3 x 1                                    | 4.5            | 4.8                       | 0.9                                       |
| 1/2         | CX005              | 260                 | 6                  | 19                                   | 43   | 103    | 102    | 5.1   | 44     | 66     | 25     | 4.3 x 1                                    | 7.1            | 7.4                       | 0.9                                       |
| 1           | CX010              | 360                 | 3                  | 20                                   | 86   | 103    | 122    | 2.1   | 44     | 87     | 29     | 4.3 x 2                                    | 7.6            | 7.9                       | 1.4                                       |
| 1           | CX010              | 360                 | 6                  | 20                                   | 86   | 103    | 122    | 5.1   | 44     | 87     | 29     | 4.3 x 2                                    | 11.8           | 12.1                      | 1.4                                       |

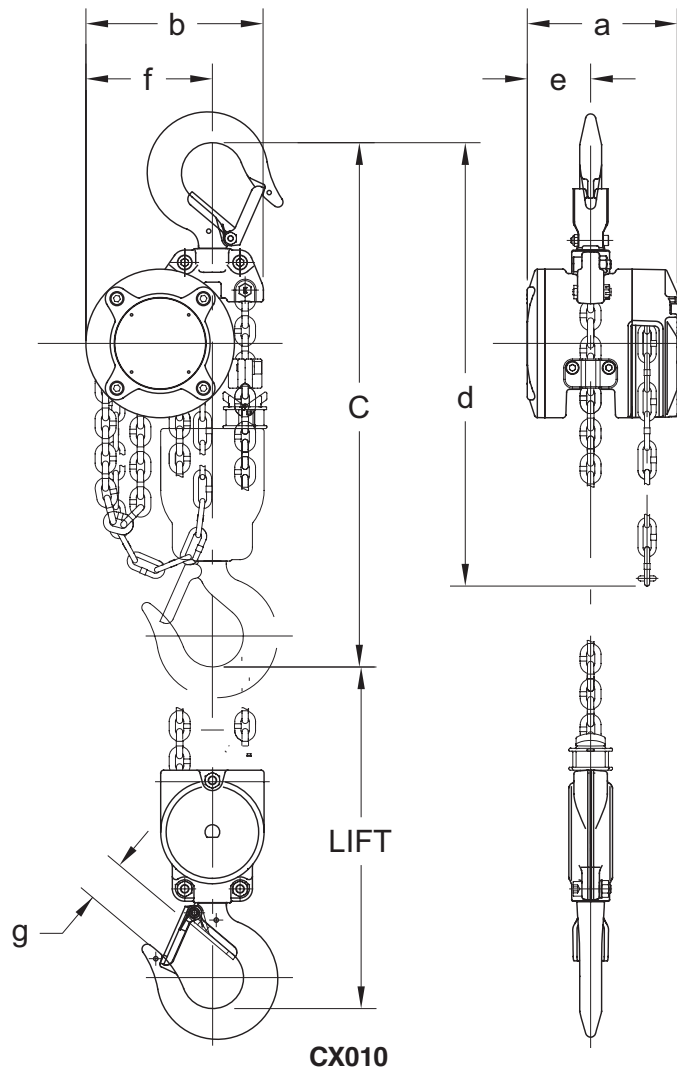

Harrington Hoists, Inc.  
401 West End Avenue  
Manheim, PA 17545



Teléf.: +1-717-665-2000  
Fax: +1-717-665-2861

[www.harringtonhoists.com](http://www.harringtonhoists.com)  
[www.polipastos.com](http://www.polipastos.com)

Rev. 0 Copyright © 2020 10-20  
Item No. P-CX010-SP

Las especificaciones y dimensiones están sujetas a cambio sin previo aviso.